



DESEMPENHO:

- 72 ciclos por hora;
- Ciclo (lavagem + enxágue) 50 segundos;
- Capacidade mecânica de 360 pratos por hora;
- Consumo de água: apenas 240 ml por prato;
- Baixo consumo de detergente e secante.

FACILIDADES:

- Controles automáticos de nível de água e temperaturas;
- Início de ciclo: automático ao se fechar a porta (Auto Start) ou por acionamento no painel;
- Painel de fácil leitura e operação;
- Opera sobre ou sob balcões e também sobre Estrutura de Apoio;
- Suporte deslizante do cesto de louças, porta rígida e resistente para apoio do cesto na carga e descarga de louças;
- Fácil acesso interno para limpeza, com filtro da motobomba de lavagem, cestos de resíduos e dreno removíveis manualmente, sem necessidade de ferramentas;
- Filtro de água externo com elemento removível;
- Fácil instalação – 220v bifásico;

- Completo manual de operação e limpeza;
- Beep fim de ciclo.

CONFIABILIDADE:

- Homologada portaria 371 do INMETRO
- Construída em aço INOX 304 e outros materiais resistentes a corrosão
- Robustez
- Milhares de unidades vendidas e instaladas
- Fabricação nacional - suporte técnico permanente

PRINCIPAIS CARACTERÍSTICAS:

- A TWISTER é reconhecida no mercado por sua rapidez e desempenho. É a pequena notável!
- Braços inferiores e superiores com bicos de alta pressurização garantem excelente grau de higienização;
- Sistema de segurança que interrompe o ciclo em caso de abertura da porta;
- Aquecedor incorporado;
- Motobomba de lavagem de alto desempenho;
- Fornecida com pontos para conexão elétrica do dosador e válvulas de detergente e secante.

ACESSÓRIOS PADRÃO:



01 Cesto universal inoxidável para até 14 copos.



01 Suporte inoxidável para 5 pratos até Ø 270 mm.



01 Suporte inoxidável para até 30 talheres em pé.

PADRÃO DE FORNECIMENTO:

- Lavadora Netter TWISTER
- 01 cesto universal;
- 01 suporte para acomodar até 30 talheres;
- 01 suporte inoxidável para 5 pratos, Ø até 270 mm;
- Mangueira de conexão de água: 2 metros;
- Mangueira de esgoto: 2 metros;
- Cabo de conexão elétrica (sem plugue): 2 metros;
- Filtro de resíduos sólidos para a rede de fornecimento de água;
- 2 Anéis de vedação para o dreno (reserva);
- Manual de instruções em português.

ACESSÓRIOS OPCIONAIS:

- Estrutura de apoio em aço inoxidável.
- Moto-bomba auxiliar de enxágue.
- Suporte inoxidável para 15 pratos rasos de sobremesa Ø até 190 mm.
- Suporte inoxidável para 06 pratos sobremesa Ø até 200 mm
- Suporte inoxidável para 06 pires de Ø 120 mm.
- Termômetro de enxágue.
- Kit enxágue frio.

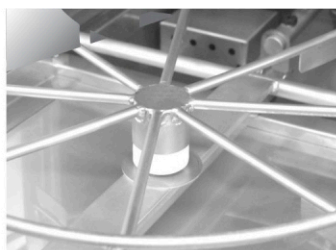

DADOS TÉCNICOS:

TEMPERATURAS		CONSUMOS		MOTORES	TENSÕES	
LAVAGEM	ENXÁGUE	ÁGUA	ENERGIA	LAVAGEM	ENTRADA	PAINEL
55°-65°C	80°-90°C	1,2 L POR CICLO	4,3 kWh	0,5 CV	220 V ~ 60 Hz	5 VDC

* PRESSÃO MÁXIMA DO PONTO DE ÁGUA 3 Kpa

CARGAS POR CICLO:

PRATO SOBREMESA	PRATO SIMPLES	XÍCARA CAFÉ	XÍCARA CHÁ	COPO	TALHERES
Ø 190mm	Ø 270mm	Ø 60mm	Ø 85 mm	Ø 67mm	60
15	5	18	8	14	

DIMENSÕES (L x P x H):

DIMENSÕES	PORTA ABERTA	ÁREA ÚTIL LAVAGEM	PESO SEM EMBALAGEM
400 x 430 x 730	400 X 805 X 730	310 x 280 (Ø X H)	47 Kg

* DIMENSÕES EM MILÍMETROS

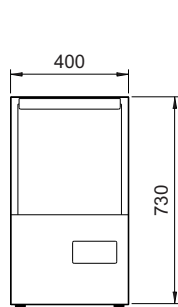

VISTA FRONTAL

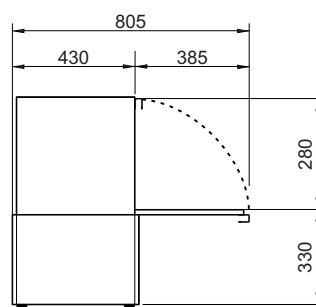

VISTA LATERAL (PORTA ABERTA)